

**Zum Ziehen · Heben · Senken · Spannen · Sichern**

## Universalseilzug

Der Universalseilzug mit robustem Alu-Gehäuse und starkem Lastbolzen hält, was seine bewährte Technik verspricht: Das Spezialzugseil wird wechselweise durch die beiden Klemmbackenpaare sicher gehalten - und ein Überlastschutz bewahrt das Gerät zuverlässig vor etwaigen Beschädigungen. Unterschiedliche Hublasten gehören ebenso zum Lieferstandard wie verschiedene Ausstattungsvarianten. Dazu gibt es auf Wunsch besondere Seillängen, Drahtseilstopps, Drahtseilklappkloben zum Verdoppeln der Last sowie einen Werkzeugkasten.

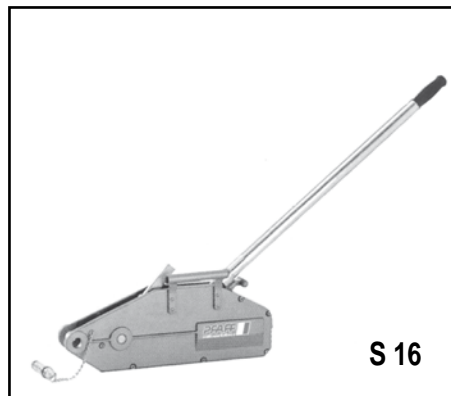
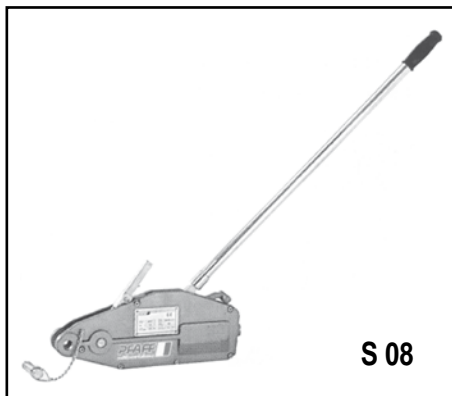

Artikelnummer		030601015	030602510	030603535
Typ		S 08	S 16	S 32
Zuglast	kg	800	1600	3200
Seil-ø	mm	8,4	11,5	16
Mindestbruchkraft/Seil	kN	44	85	174
Kraftaufwendung bei Volllast	N	284	412	441
Seilweg je Doppelhub	mm	52	55	28
Eigengewicht ohne Seil	kg	7,5	16	26
Preis ohne Seil		190,00	245,00	415,00
Geeignet für Umgebungstemperatur -20° C - +40° C				

## Seilzugseile mit Spitze und angeflanschem Haken auf Handhaspel

Artikelnummer	Seile Ø	Länge m	€ kompl.	Haspel €/Stck.
1959	8,4	20,0	56,00	9,00
2059	11,5	20,0	81,00	9,00
2379	16,0	10,0	100,00	9,00

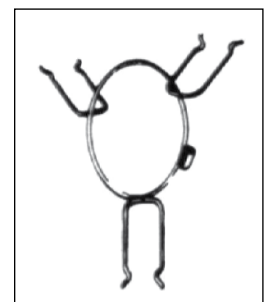

Die Geräte entsprechen den Vorschriften der EG - Maschinenrichtlinie, sind geprüft und mit „CE“ gekennzeichnet. Eine entsprechende Konformitätsbescheinigung ist Bestandteil jeder Lieferung.

Die Gebrauchsanweisungen enthalten Hinweise auf Ersatzteile, die im Bedarfsfall über uns bezogen werden können.

müssen regelmäßig geprüft und gewartet werden. Wir übernehmen das gerne für Sie: Bitte sprechen Sie uns an.

Technische Änderungen und Druckfehler vorbehalten.

Telefon **09179/94 04-0** · Telefax **09179/94 04-90**

## Heben · Ziehen · Senken · Spannen

Unbegrenzte Zuglängen  
Einsatz in jeder Lage, jede Richtung  
ruckfreies, millimetergenaues Arbeiten  
kompakte, handliche Form  
Sicherheitsfaktor 5  
hohe Lebensdauer  
Berufsgenossenschaftszulassung  
Zulassung zum Personentransport (TU-Serie)



GREIFZUG-Typ		T 508 D	T 516 D	T 532 D
Tragfähigkeit	kg	800	1600	3200
Eigengewicht	kg	6,6	13	22

	Artikel-Nr. (Maße)	Preis €	Artikel-Nr. (Maße)	Preis €	Artikel-Nr. (Maße)	Preis €
GREIFZUG-Gerät mit Hebelrohr jedoch ohne Seil	15579	475,00	16019	635,00	16049	1025,00
<b>Kleine Grundausrüstung:</b>	15589		16029		16059	
GREIFZUG-Gerät mit Hebelrohr						
GREIFZUG-Seil mit Spitze und angekauschtem Haken, auf Handhaspel	(8,4 mm Ø) (20 m)		(11,5 mm Ø) (20 m)		(16 mm Ø) (10 m)	
Kleine Grundausrüstung komplett		<b>585,00</b>		<b>790,00</b>		<b>1180,00</b>
<b>Große Grundausrüstung:</b>	15599		16039		16069	
GREIFZUG-Gerät mit Hebelrohr						
GREIFZUG-Seil mit Spitze und angekauschtem Haken, auf Handhaspel	(8,4 mm Ø) (20 m)		(11,5 mm Ø) (20 m)		(16 mm Ø) (10 m)	
Rundschlinge „Extra Stark“	(1 m/L <sup>1</sup> 1 to.)		(1,5 m/L <sup>1</sup> 2 to.)		(2 m/L <sup>1</sup> 3 to.)	
Rundschlinge „Extra Stark“	(2 m/L <sup>1</sup> 1 to.)		(2,5 m/L <sup>1</sup> 2 to.)		(3 m/L <sup>1</sup> 3 to.)	
GREIFZUG-Box aus Stahlblech	(55 x 15 x 31 cm)		(71 x 22 x 37 cm)		76 x 28 x 45 cm)	
Werkzeug im Plastikbeutel und Schmieröl		-	-	-	-	-
Werkzeugkasten mit Werkzeug und Schmieröl		-	-	-	-	-
Umlenkrolle MC 1,6	(1,6 t)					
Große Grundausrüstung komplett		<b>872,00</b>		<b>1090,00</b>		<b>1650,00</b>
<b>Zubehör:</b>						
Hebelrohr	11338	33,00	11348	55,00	11348	55,00
GREIFZUG-Box aus Stahlblech	1408	102,00	1298	145,00	1228	180,00
Scherstift	29506		29516		41206	
	(Mess. 5 x 30 mm)	0,60	(Stahl 6 x 34 mm)	0,40	(Bronze 6 x 39 mm)	2,60
Wirbelhaken, drehbar	21857		21867		21877	
	(0,8 t)	76,00	(1,6 t)	105,00	(3,2 t)	180,00

Technische Änderungen und Druckfehler vorbehalten.

Telefon **09179/94 04-0** · Telefax **09179/94 04-90**